

## 受付資料チェック用紙

＜申込書類＞

団体名 \_\_\_\_\_

	(公社)黒石青年会議所提出資料	提出枚数	備 考	チェック
1	受付資料チェック用紙	1枚		
2	合同運行申込書	1枚		
3	前ねぶた(前灯笼)賞申込書及び寸法図	1枚	任意(参加する・しない)	
4	肖像権同意書	1枚	任意	
5	整備点検記録報告書	1枚		

※3において参加の有無を必ず記入して下さい(該当する方に○を付けて下さい)

	警察署提出資料	提出枚数	備 考	チェック
1	道路使用許可申請書	3枚	捺印したものはコピー不可	
2	現場責任者不参加時の副責任者	3枚	コピー可	
3	ねぶた運行等日程表	3枚	コピー可	
4	ねぶた運行・移送経路図	3枚	各経路ごと提出(カラーコピーは可)	
5	ねぶた外観寸法図(扇・人形)	3枚	コピー可	
6	ねぶた運行・移送形態図	3枚	コピー可	
7	車両けん引安全対策図	3枚	コピー可(けん引のみ提出)	
8	ねぶた連結作業形態図	3枚	コピー可(けん引のみ提出)	
9	ねぶた・山車道路使用許可申請時の添付書類	3枚	コピー可	
10	免許証コピー(裏表)	3枚	けん引車両、運転者のもの	
11	けん引車両の車検証の写し	3枚	けん引に使う車両の車検証	

	その他資料	備 考
1	事故報告書(人身・物損)	事故発生時に使用

※その他の資料は申込時に提出する必要はありません。

申 込 金 内 訳	
申込手数料	10,000円
道路使用許可証申請が2部の場合は県証紙(2,200円)※該当団体のみ	円
その他 運行責任者たすき (2,500円×本数)	本 円
交通責任者腕章 (2,500円×枚数)	枚 円
清掃責任者腕章 (1,500円×枚数)	枚 円
合 計 金 額	円

清掃委託金 (所定の時間に参加した団体に返金します)	5,000円
----------------------------	--------

※当日は、ボールペン(黒)・(青)・(赤)と書類に押印したものと同一印鑑を必ずご持参下さい。

## 令和 年度合同運行申込書

・種別欄は、あてはまるものに○印をして下さい。

○黒石ねふた祭り合同運行に ( 参加・不参加 )

団体名

・種別欄は、あてはまるものに○印をして下さい。

種 別	子供	扇 [ 大・中 ]	刀ガナ	
	大人	人 形	題 名	
参加年数	初参加 ・ 連続参加 年			
絵 師	住 所			
	刀ガナ	生年月日		
	氏 名	M・T・S 年 月 日		
運行責任者	住 所			
	刀ガナ	自宅TEL	勤務先TEL	
	氏 名			
交通責任者	住 所			
	刀ガナ	自宅TEL	勤務先TEL	
	氏 名			
ねふたの大きさ (最大) 高さ m ・ 幅 m ・ 奥行 m				
前年度より大きさに 変更がある ・ 変更がない				
構成人員	笛⇒ 名	引き手⇒ 子供	名・ 大人	名
	太鼓⇒ 名	その他⇒		名
	鉦⇒ 名	合計⇒		名
遠距離ねふたの優先 (2日間共) 辞退する ・ 辞退しない				
ねふたの特徴 (市民にPRしたい特徴を書き込んでください)				
備考				

7月 30日

出発順番

番

## 前ねふた(前灯籠) 賞申込書及び寸法図

団体名

住 所

氏 名

年 齢

歳

電話番号

フリガナ

題名

### ★製作の特徴

箱型で題材をメインとした、四隅で子どもたちでも押せる前ねふた

### ★前ねふた寸法図

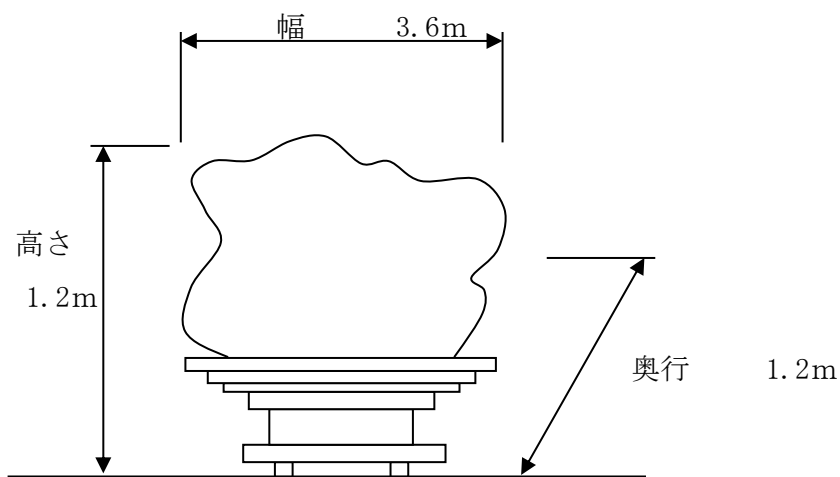

公益社団法人 黒石青年会議所 理事長 殿

住 所 黒石市大字市ノ町5-2 産業会館3階

## 肖像権及びねぶた山車撮影使用同意書

私達運行団体の肖像及びねぶた山車などを撮影した写真・映像を使用することを、理解して同意します。この同意により、運行団体または第三者から、クレームなどの異議申し立てが一切なされないことを保証します。

・（公社）黒石青年会議所及び黒石ねぶた祭りに関する、ホームページ・パンフレット・掲示物・広報誌などに、使用されることに同意します。

・使用した広告・映像・印刷物・商品などについて、使用されたことによる金銭的対価を求めないことに同意します。

・（公社）黒石青年会議所が撮影及び使用を許可した者（報道及びDVD制作会社等）が黒石ねぶた祭りに関する、広告・映像・印刷物・商品などについて、使用したことによる金銭的対価を求めないことに同意します。

日 年 月

【団 体】団体名：

代表者：

印

住 所：

公益社団法人 黒石青年会議所 理事長 殿

## ねぷた山車整備点検記録報告書

下記の点検項目について、私達運行団体は整備点検したことを報告いたします。

【団体】 団体名：

代表者：

印

住 所：

ねぷたの構造について該当するものに○印をし、整備点検日と合否を記入下さい。

↓ 下記に該当する箇所○印

新規制作		規格改造あり	既存利用	
扇 ねぷた		人形 ねぷた		
整備点検口項目		有・無	点検日	合・否
1. 回転装置		有・無		合・否
2. 頭の折り曲げ		有・無		合・否
3. 昇降装置	・油圧式	有・無		合・否
	・チェーンブロック式	有・無		合・否
4. 台車 ブレーキ		有		合・否
5. タイヤ油圧		有		合・否
6. 配電盤や電気配線		有・無		合・否
その他点検箇所を記入↓				
		有・無		合・否
		有・無		合・否
		有・無		合・否
		有・無		合・否
		有・無		合・否

上記の通り点検整備した事を報告します。

点検者

印

## 道路使用許可申請書

令和 年 月 日

黒石警察署長 殿

団体名 \_\_\_\_\_

申請者 住所 \_\_\_\_\_

代表者名 \_\_\_\_\_

印

電話番号 \_\_\_\_\_

道路使用の目的	ねぶた運行と移送のため		
場所又は区間	(別添経路図のとおり)		
期間	令和 年 月 日 から 令和 年 月 日まで (別添運行・移送計画表のとおり)		
方法又は形態	別紙「運行形態図」のとおり		
添付書類	ねぶた運行等日程表、運行・移送経路図、ねぶた外観寸法図 運行・移送形態図、ねぶた・山車使用許可申請時の添付書類 車両けん引安全対策図、ねぶた連結作業形態図		
現場住所	_____		
責任者氏名	_____	電話	_____

第 号

## 道路使用許可証

上記のとおり許可する。ただし、次の条件に従うこと。

条件 別紙のとおり

令和 年 月 日

黒石警察署長 印

- 備考 1 申請者が法人であるときは、申請者の欄には、その名称、主たる事務所の所在地及び代表者の氏名を記載すること。
- 2 申請者は、氏名を記載し及び押印することに代えて、署名することができる。
- 3 方法又は形態の欄には、工事又は作業の方法、使用面積、行事等の参加人員、通行の形態又は方法等使用について必要な事項を記載すること。
- 4 添付書類の欄には、道路使用の場所、方法等を明らかにした図面その他必要な書類を添付した場合に、その書類名を記載すること。
- 5 用紙の大きさは、日本工業規格A列4番とする。

## 道路使用許可申請書

令和 年 月 日

黒石警察署長 殿

団体名

申請者 住所

代表者名

印

電話番号

道路使用の目的	ねぶた運行と移送のため		
場所又は区間	(別添経路図のとおり)		
期間	令和 年 月 日 から 令和 年 月 日まで (別添運行・移送計画表のとおり)		
方法又は形態	別紙「運行形態図」のとおり		
添付書類	ねぶた運行等日程表、運行・移送経路図、ねぶた外観寸法図 運行形態図、ねぶた・山車使用許可申請時の添付書類		
現場住所			
責任者氏名		電話	

第 号

## 道路使用許可証

上記のとおり許可する。ただし、次の条件に従うこと。

条 件 別紙のとおり

令和 年 月 日

黒石警察署長 印

- 備考 1 申請者が法人であるときは、申請者の欄には、その名称、主たる事務所の所在地及び代表者の氏名を記載すること。
- 2 申請者は、氏名を記載し及び押印することに代えて、署名することができる。
- 3 方法又は形態の欄には、工事又は作業の方法、使用面積、行事等の参加人員、通行の形態又は方法等使用について必要な事項を記載すること。
- 4 添付書類の欄には、道路使用の場所、方法等を明らかにした図面その他必要な書類を添付した場合に、その書類名を記載すること。
- 5 用紙の大きさは、日本工業規格A列4番とする。

# 現場責任者不参加時の副責任者

団体名	
-----	--

責任順位	住所・氏名等	
1	住所	
	氏名	電話
2	住所	
	氏名	電話
3	住所	
	氏名	電話

## 事故担当者

	住所	
	氏名	電話

## 申請書作成者（修正があった場合の連絡先）

	住所	
	氏名	電話





## 運行経路図



団体名		運行経路 →
運行日		移送経路 →
ねふた小屋住所		
備考		

# ねふた構造寸法図（扇・人形）

※該当する方を○で囲んで下さい

団体名

該当する方にねふたの寸法を記入して下さい

扇ねふた

人形ねふた

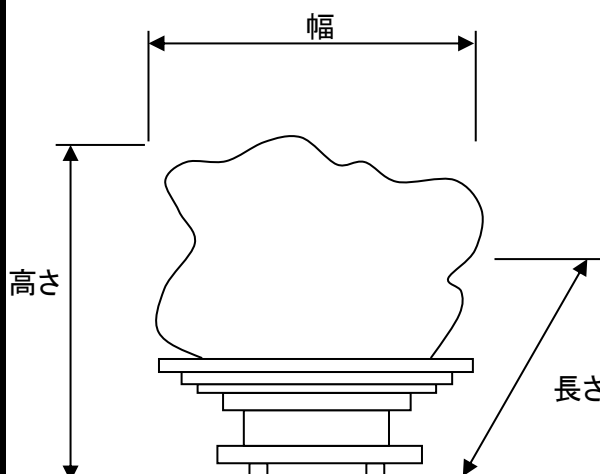
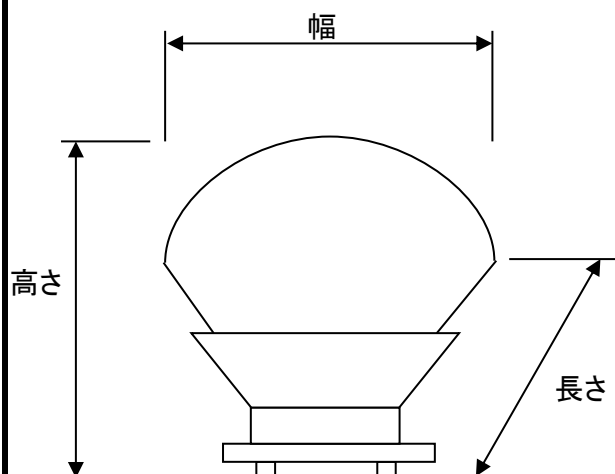

	最大	最小
高さ	m	m
幅	m	m
長さ	m	m

	最大	最小
高さ	m	m
幅	m	m
長さ	m	m

ねふたの構造について該当するものに○印をして下さい。

\*製作の状況      新規製作・規格変更      有      無

1. 回転式		
2. 頭の折り曲げ		
3. 伸縮式	・油圧式	
	・チェーンブロック式	
4. 上記以外の構造の場合記述してください。		

# ねふた運行・移送形態図

団体名

## 運行時

運行時の形態、人員配置等を記載して下さい。

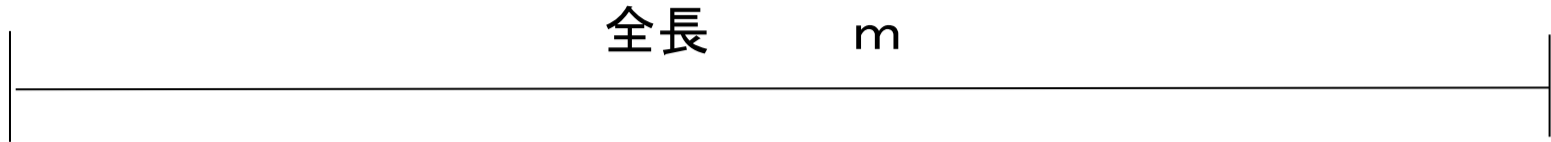

引き手      名

誘導員      名

嚙子方      名

## 移送時

車両によるけん引      有      無

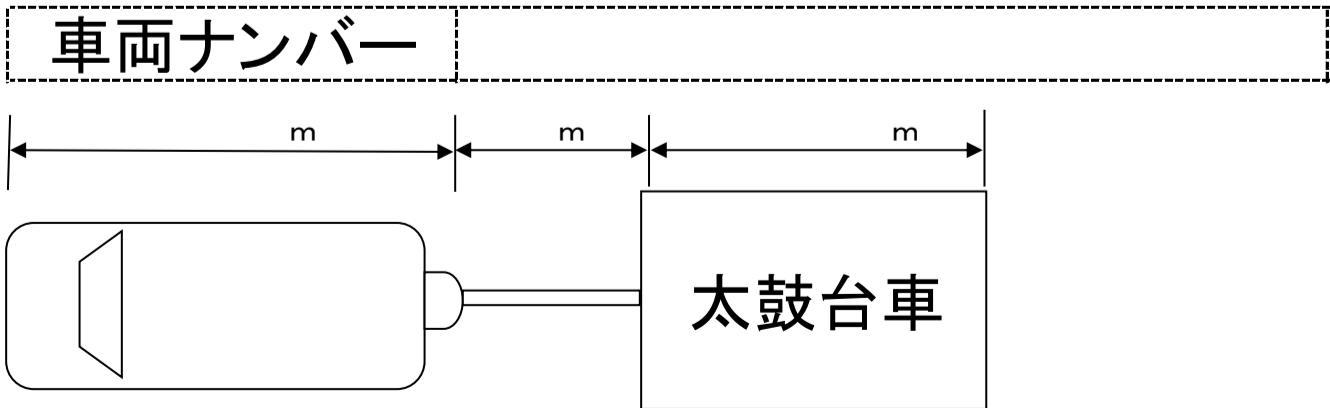
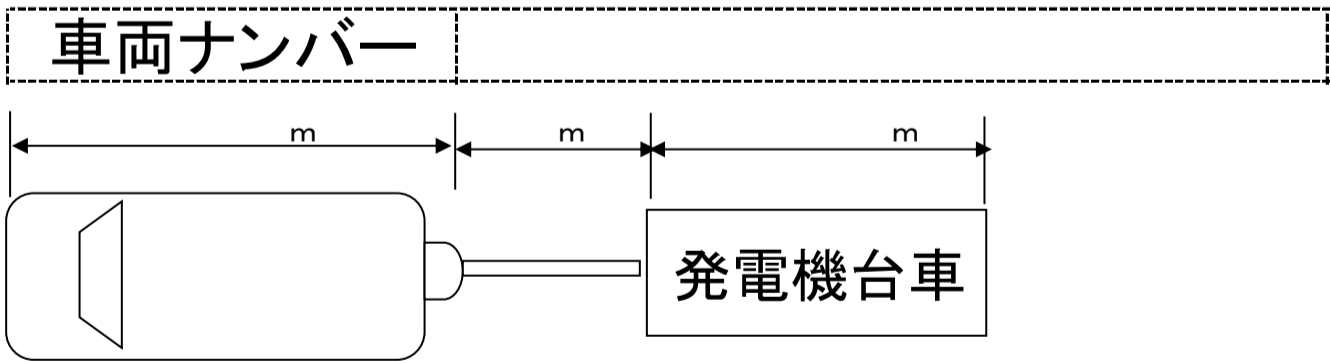
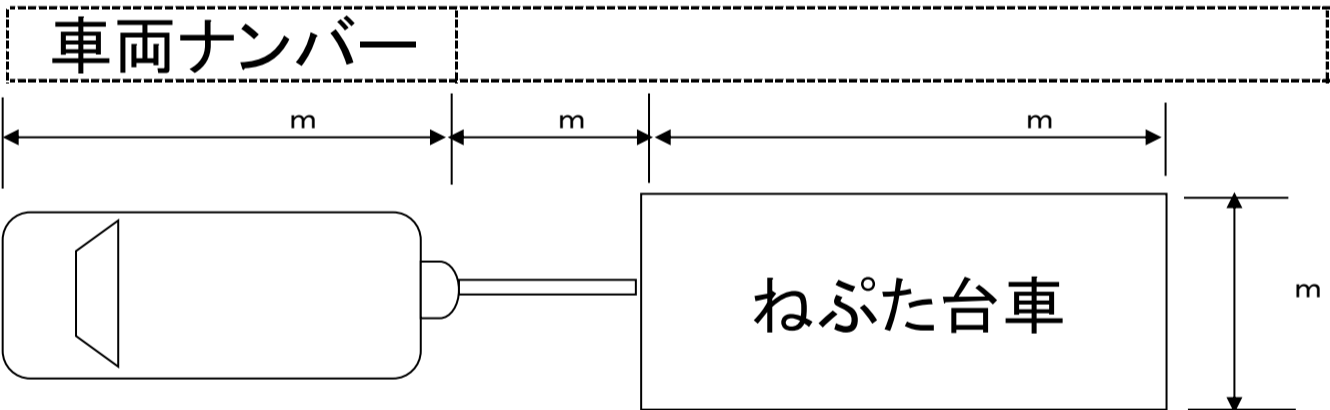

軽自動車での牽引は出来ません  
 けん引車がトラクターの場合は、排気量1500cc以上

# ねふた台車等車両けん引対策図

団体名	
-----	--

- 1、車両による移送を行うときは、前後に誘導員（監視車両）を配置して交通の円滑と安全の確保を図るとともに、通行車両等の交通誘導にあたる。
- 2、他のねふた運行団体と同じ経路とならないよう、100m以上の間隔を空けて移送する。
- 3、交通混雑が発生したときは、一時道路外に回避して混雑解消後に移送を再開する。
- 4、車両での移送にあたっては
  - (1)けん引車両のブレーキ性能等の安全点検
  - (2)連結装置等の強度・連結等確認
  - (3)台車の強度・タイヤ強度等の確認
  - (4)誘導員（監視車両）の配置状況の確認
 を運行責任者又は現場責任者が実施した後に車両けん引を行う。
- 5、車両移送実施中は、最高速度を時速20キロメートル以下で運転する。ただし、危険が予測される区間においては徐行運転し、台車後尾にブレーキ対策要員としての人員を配置する。

## 移送隊形図

誘導員（監視車両）等の配置を記載して下さい。

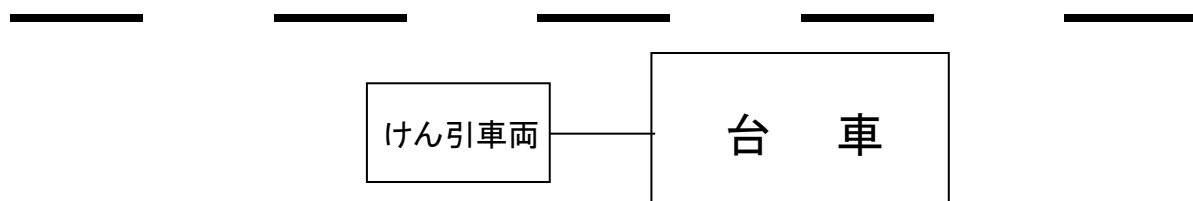

## ねふた連結作業形態図

団体名	
-----	--

- 1、片側に1車線以上確保できる、見通しの良い安全な場所で作業を実施する。
- 2、作業場所の前後等に誘導員を配置して、混雑のないように実施する。
- 3、作業場所周囲に人が立ちいらないように監視員を配置する。

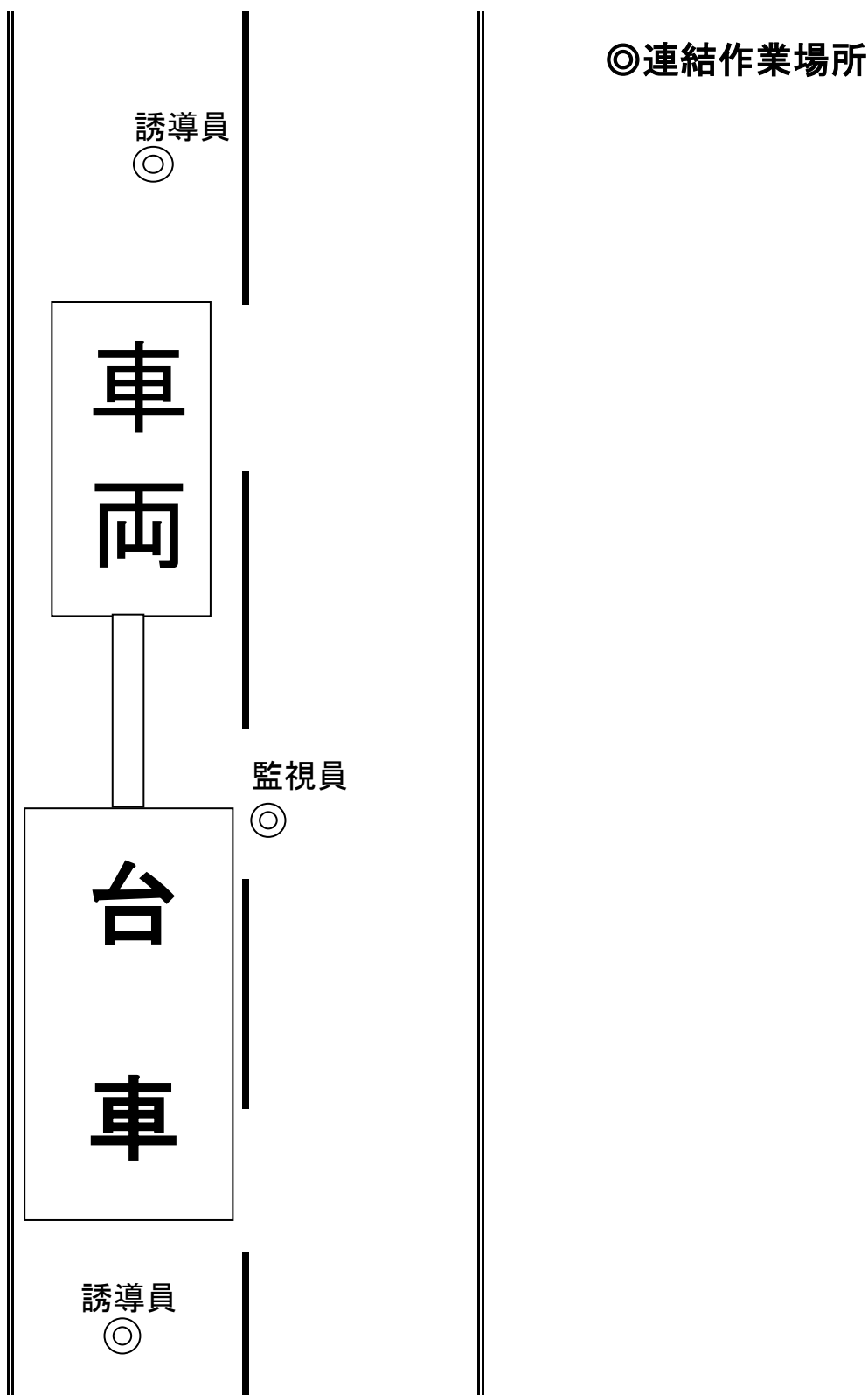

## (ねふた・山車道路使用許可申請時の添付書面)

申請者  
(団体)  
の名称

項目	内容
移送 関係 係 項 目	1 ねふた・山車等の移送形態 <input type="checkbox"/> 人力で行う。 <input type="checkbox"/> 車両によるけん引で行う。 人力で行うことが出来ないときは理由を簡記して下さい。 《理由》
	人力で行う場合は、以下の記入は必要ありません。 車両によるけん引を行う場合は、2～5まで記入して下さい。
	2 けん引車両 (1) 車種 (2) 登録番号 (ナンバーを全部記入)
	3 運転者氏名・年齢 氏名 年齢 歳
	4 免許種別 (運転者の所持免許の該当するものを全て○で囲む) <input type="checkbox"/> 大型 <input type="checkbox"/> 中型 <input type="checkbox"/> 準中型 <input type="checkbox"/> 普通 <input type="checkbox"/> 大特 <input type="checkbox"/> けん引 <input type="checkbox"/> 大型二種 <input type="checkbox"/> 中型二種 <input type="checkbox"/> 中型二種(5t) <input type="checkbox"/> 普通二種 <input type="checkbox"/> 大特二種 <input type="checkbox"/> けん引二種
5 けん引移送関係 (1) けん引されるもの <input type="checkbox"/> 山車 <input type="checkbox"/> ねふた <input type="checkbox"/> 発電機 <input type="checkbox"/> 太鼓 <input type="checkbox"/> ( ) (2) 移送距離 キロメートル	
移送・運行共通項目	(1) 急カーブ、急勾配等警戒が必要な場所の有無 <input type="checkbox"/> 有 <input type="checkbox"/> 無 (2) 要警戒場所における安全対策 (簡潔に記入して下さい)
転落防止対策項目	1 ねふた等の種類 <input type="checkbox"/> 人形ねふた <input type="checkbox"/> 扇ねふた <input type="checkbox"/> 大太鼓
	2 ねふた等の上乗りの有無と転落防止対策 <input type="checkbox"/> ねふたや大太鼓に人は乗せない。 <input type="checkbox"/> ねふたや大太鼓の上に人を乗せる。 ねふた等の上部に乗せる人の転落防止対策 (具体的に記入して下さい)

## (ねふた・山車道路使用許可申請時の添付書面)

添付書類別紙

運転者氏名・年齢	氏 名	年 齡	歳
免許種別	(運転者の所持免許の該当するものを全て○で囲む)		
	<input type="checkbox"/> 大型 <input type="checkbox"/> 中型 <input type="checkbox"/> 準中型 <input type="checkbox"/> 普通 <input type="checkbox"/> 大特 <input type="checkbox"/> けん引 <input type="checkbox"/> 大型二種 <input type="checkbox"/> 中型二種 <input type="checkbox"/> 中型二種(5t) <input type="checkbox"/> 普通二種 <input type="checkbox"/> 大特二種 <input type="checkbox"/> けん引二種		

運転者氏名・年齢	氏 名	年 齡	歳
免許種別	(運転者の所持免許の該当するものを全て○で囲む)		
	<input type="checkbox"/> 大型 <input type="checkbox"/> 中型 <input type="checkbox"/> 準中型 <input type="checkbox"/> 普通 <input type="checkbox"/> 大特 <input type="checkbox"/> けん引 <input type="checkbox"/> 大型二種 <input type="checkbox"/> 中型二種 <input type="checkbox"/> 中型二種(5t) <input type="checkbox"/> 普通二種 <input type="checkbox"/> 大特二種 <input type="checkbox"/> けん引二種		

運転者氏名・年齢	氏 名	年 齡	歳
免許種別	(運転者の所持免許の該当するものを全て○で囲む)		
	<input type="checkbox"/> 大型 <input type="checkbox"/> 中型 <input type="checkbox"/> 準中型 <input type="checkbox"/> 普通 <input type="checkbox"/> 大特 <input type="checkbox"/> けん引 <input type="checkbox"/> 大型二種 <input type="checkbox"/> 中型二種 <input type="checkbox"/> 中型二種(5t) <input type="checkbox"/> 普通二種 <input type="checkbox"/> 大特二種 <input type="checkbox"/> けん引二種		



# ねふた小屋申請書

団体名			
代表者氏名		電話番号	
ねふた小屋住所			

## 付近略図



# 事故報告書(人身・物損)

団体名	
内 容	日時:令和 年 月 日 午前・午後 時 分 場所:

連絡先

公益社団法人 黒石青年会議所  
黒石市市ノ町5-2 産業会館3階  
TEL 52-3369 FAX 52-3376

## ねふたの運行等について

### 1、ねふたの運行

- (1) ねふたの運行は人力で行うのが原則である。
- (2) 急勾配等の区間を運行する時、車両けん引が必要な場所については個別に判断する。
- (3) 運行中の車両けん引であっても、ねふた台車1台のみけん引することができる。

### 2、ねふた等の移送

- (1) ねふた小屋から合同運行会場への移送は、自動車等でけん引することができる。
- (2) けん引する車両は、軽自動車や小型特殊自動車(排気量1500cc以下のトラクター)などの重量の軽い車以外であること。
- (3) けん引は、ねふた・太鼓車等各1台ごとに限る。
- (4) ねふたと太鼓車を連結して、1台の車両で連結することはできない。
- (5) ねふた等の重量が750kgを超えるときは、けん引免許が必要である。
- (6) 車両によるけん引中はねふた等に人を乗車させることはできない。
- (7) けん引中は前後に誘導員又は、先導車及び後押さえ車を配置し、夜間の移送はねふたの照明を点けるか、スズラン灯等を取り付ける。
- (8) ねふた等をけん引するための連結装置等については、青森運輸支局の確認が必要である。